



نمایشگاه پیروزی

پیشرفت اقتصادی افغانستان

(حاله در شهر کابل)



26
الی اسد
23





چشم انداز

این طرح نمای کلی از برگذاری نمایشگاه عالیست افغانستان میباشد که از طرف شرکت نمایشگاه کاپیسا باستان برگزار میشود. که شرکت نمایشگاهی کاپیسا باستان بیشتر از 15 سال تجربه کاری در بخش برگذاری نمایشگاه ها دارد. و موسس برند نمایشگاهی عالیست افغانستان میباشد شش فصل برند عالیست افغانستان در ولایت های ننگرهار، بلخ، هرات، پروان، بدخشان، هرات به موفقیت کامل و با رضایت تاجران و صنعت کاران و همشهریان عزیز برگزار گردیده و این فصل هفتم نمایشگاه عالیست افغانستان میباشد.

معرفی این برنامه در شهر کابل افغانستان برگزار میشود و هدف آن رشد و تقویت تجارت و صنعت داخلی کشور و به نمایش گذاشتن محصولات داخلی جهت جلب و جذب سرمایه گذاری های داخلی و خارجی میباشد.

خلاصه

این برنامه نشان دهنده حرکت برای تغییر، خود کفایی، کار آفرینی، وحدت تجاری و منطقه وی و مسولیت پذیری برای رشد تجارت و صنعت کشور میباشد. این برنامه در نظر دارد تا به نمایش گذاشتن محصولات و تولیدات داخلی قدرت تولید داخلی کشور را به دید جهانیان برساند.

اهداف و محدوده برنامه

1 تقویت تجارت های داخلی

1

2

تقویت همکاری های منطقه ای

3

حمایت از تجارت های زنان

4

حمایت از سکتور خصوصی



نکات برجسته برنامه

این نمایشگاه برنامه است برای رونمایی تولیدات داخلی و صنعت داخلی و به نمایش گذاشتن قدرت تولید داخلی .



نتیجه متوقعه

انتظار می‌رود این نمایشگاه با ترویج همکاری های منطقه ای، شیوه تجاری پایدار و تاثیر عمیقی روی توانمند سازی متشبهین داشته باشد و اثر مثبت و همه شمول اجتماعی به گذارد .

مفاد این برنامه

توسط این نمایشگاه شرکت کنندگان (تجارت ها) در معرض دید و عطف توجه قرار خواهند گرفت. و از فرصت های شبکه سازی، دسترسی به منابع و بودجه های مورد نیاز رشد مهارت ها، کسب توانمندی های تجاری صورت میگیرد ...

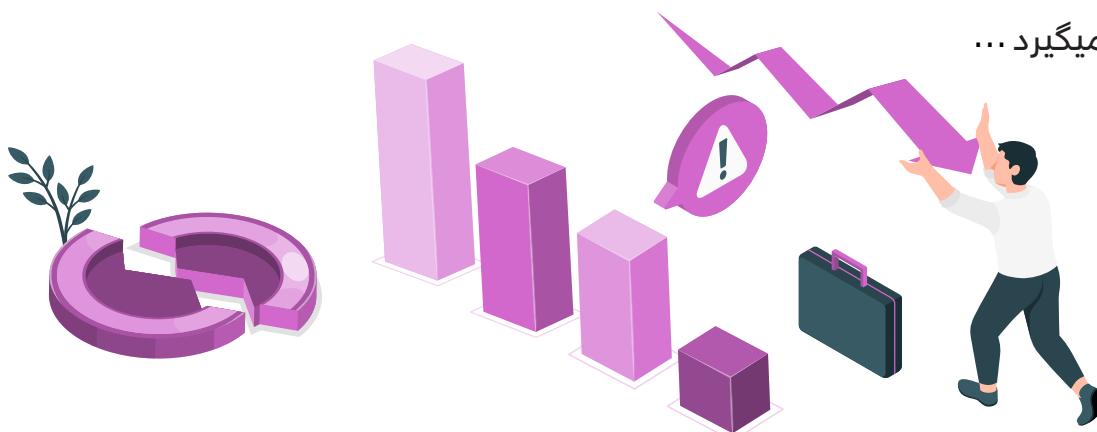



نمایشگاه‌های گذشته

2023/Feb/8 /نمایشگاه عالیست افغانستان در ولایت ننگرهار شهر جلال آباد به تاریخ



2023/Mar/20 /نمایشگاه عالیست افغانستان در ولایت بلخ در شهر مزار شریف به تاریخ



2023/Jun/3 /نمایشگاه عالیست افغانستان در ولایت هرات به تاریخ



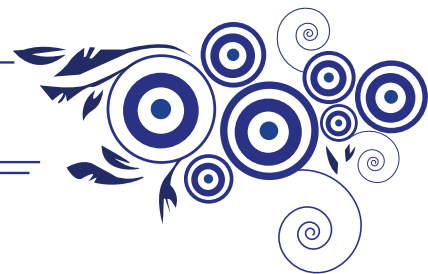

نمایشگاه عالیست افغانیست در ولایت پروان به تاریخ 2024/April/14



نمایشگاه عالیست افغانیست در ولایت بدخشان به تاریخ 2024/May/7



نمایشگاه عالیست افغانیست در ولایت هرات به تاریخ 2024/June/8





فرصت ها و اهداف نمایشگاه

این نمایشگاه بازرگانان را تشویق و ترغیب می کند تا تجارت صنعتی و تولیدات داخلی خویش را بهبود بخشیده و زمینه اشتغال را برای بیشتر افراد ایجاد نماید، این نمایشگاه در حالی برگزار میشود که بیش از هزارها نفر از این نمایشگاه بلخصوص مردان، زنان، جوانان و نوجوانان به عنوان صنعت ملی و داخلی بازدید مینمایند .

ما بهترین خدمات نمایشگاهی را برای ایجاد انگیزه تجارت در بین معامله گران و معمول ساختن فرهنگ نمایشگاهی یا صنعت داخلی ارایه می دهیم به ویژه این اهداف شامل :

- کمپاین محصولات داخلی .
- فرصت های سرمایه گذاری .
- ترویج صنعت ملی .
- هماهنگی بین معامله گران برای ایجاد تجارت جدید برای فرصت شغلی بیشتر برای مردم .

فواید نمایشگاه

- 1 رشد تولیدات داخلی
- 2 آگاهی مردم از فرآورده های داخلی و صنایع دستی
- 3 فراهم شدن زمینه کار کوتاه مدت برای یک عده هموطنان
- 4 تبادل فرهنگ ها ، رسوم و عنعنات داخلی
- 5 برگزاری نمایشگاه عالیست افغانستان سبب تشویق تجار و کسبه کاران کوچک و بزرگ میگردد
- 6 مساعد ساختن زمینه تجارت برای خانم های صنعت کار که از طریق تولیدات صنایع دستی تامین معیشت مینمایند
- 7 زمینه سازی برای قرارداد تاجران میان همدیگر



بازاریابی

پلان بازاریابی برای نمایشگاه طوری برنامه ریزی گ—ردیده است که در چندین بخش تکمیل میگردد.

1

بازاریابی ساحوی

2

بلـبورد

3

بـروشـر

4

پل سـاین

5

بازاریابی رسانه های اجتماعی

6

نشرات و اعلانات با پروموت

7

فیسـبـوک

8

انـتـاگـرام

9

بازاریابی از طریق تلویزون

10

نـشـر اـعـلانات





قیمت غرفه ها

Sponsors	$2 \times 4 = 8$	VIP
20000 AFN	$2 \times 3 = 6$	A
15000 AFN	$2 \times 2 = 4$	B

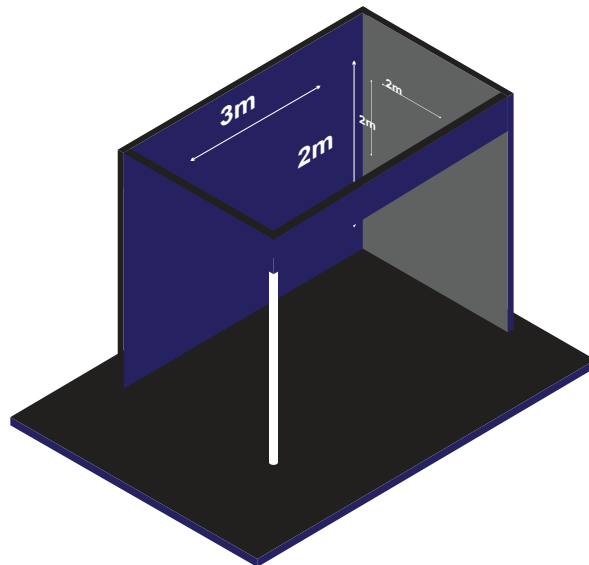
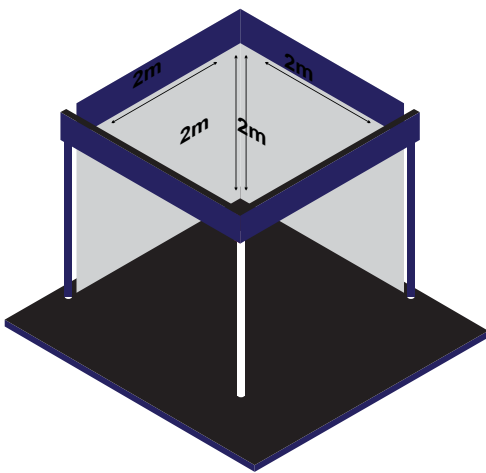



حمایت کننده طلایی



- ✓ اینترنت و زمینه ارتباطات وسیع
- ✓ بنر و عنوان منظم و مزین با لوگوی مربوطه
- ✓ پخش اعلانات از طریق صفحات اجتماعی و تلویزون به صورت گسترده
- ✓ درج لوگو در سرتفیکیت
- ✓ نشر اعلان در اسکرین داخل سالون

حمایت کننده پلاتین



- ✓ مکان پلاتینیم در سالون کابل
- ✓ اینترنت و زمینه ارتباطات وسیع
- ✓ بنر و عنوان منظم و مزین با لوگوی مربوطه
- ✓ پخش اعلانات از طریق صفحات اجتماعی و تلویزون به صورت گسترده
- ✓ درج لوگو در سرتفیکیت
- ✓ نشر اعلان در اسکرین داخل سالون

حمایت کننده نقره ای



- ✓ اینترنت و زمینه ارتباطات وسیع
- ✓ بنر و عنوان منظم و مزین با لوگوی مربوطه
- ✓ پخش اعلانات از طریق صفحات اجتماعی و تلویزون به صورت گسترده
- ✓ درج لوگو در سرتفیکیت



نمایشگاه پیروزی و پشرفت اقتصادی افغانستان حالا در شهر کابل

تاریخ:/...../.....

فورم اشتراک

اسم شرکت		اسم رئیس شرکت	
شماره واتسپ			
اسم غرفه دار		شماره غرفه	
سکتور فعالیت			
آدرس دفتر			
شماره تماس شرکت			
ایمیل آدرس			
وبسایت			
نوعیت غرفه	اندازه غرفه	قیمت فی متر مربع	مجموعه پول
مبلغ رسید شده	متباقی		

اینجانب: تصدیق مینمایم که معلومات مندرج این فورم صحت و تکمیل میباشد

نوت:

- در هنگام تسلیم گیری فورم فوتوکاپی تذکره و فوتوکاپی جواز الزامی میباشد .
- تحویلی پول به طور نقدی لازمی میباشد .
- پول پرداخت شده بعد از اخذ غرفه بدون دلیل موجه قابل واپسی نمیشود .

مهر و امضاء
کاپیسا باستان

مهر و امضاء
اشتراک کننده



kapisabastan321@gmail.com

+93 766 90 90 70

+93 786 22 43 73 شماره تماس دفتر

+93 787 49 61 54 شماره تماس گرافیک دیزاینر

دفتر مرکزی: چهارراهی گل سرخ، قیصار مارکت، منزل پنجم، کابل